

MBC

Mescolatore Tipo Biconico



APPLICAZIONE

Il miscelatore tipo biconico realizza una miscelazione omogenea dei solidi. Il processo di miscelazione è una operazione comune nella produzione destinata all'industria alimentare, cosmetica, farmaceutica, chimica, detersivi, fertilizzanti e plastiche.

Alcuni esempi sono i granulati farmaceutici, semole di farine, sementi, fecole, caffè in grani, latte in polvere, pappe per infanti, preparati per elaborazione di creme e zuppe disidratate, cere foliari, detersivi granulati, saponi a scaglie, fertilizzanti artificiali, plastiche in polvere o triturate, fibre di vetro, etc.

PRINCIPIO DI FUNZIONAMENTO

Il corpo miscelatore è composto da due coni uniti nella loro base attraverso una sezione cilindrica. L'asse di rotazione è perpendicolare all'asse dei coni e attraversa la stessa sezione cilindrica. I due supporti situati nei laterali contengono il motore e fissano il corpo miscelatore.

Il solido viene introdotto nella bocca di carico. In questo tipo di miscelatore si produce una miscelazione a livello assiale, dovuto allo slittamento della polvere nelle distinte sezioni. E' un mescolatore preciso sul quale influisce la velocità di rotazione.

Lo scarico della miscela si realizza mediante una valvola a farfalla con tenuta ermetica manuale o automatica.

L'impianto dispone di una barriera di protezione con sicurezza elettrica per evitare che l'operatore possa accedere quando l'impianto è in funzionamento. Nel caso di accedere al recinto, per sicurezza, lo stesso si bloccherà automaticamente.

DISEGNO E CARATTERISTICHE

La serie dispone di 6 modelli con capacità totale da 160 a 4200lt, con una capacità utile del 65% del totale.

Questo mescolatore è specialmente disegnato per miscelazioni delicate con pericolo di rottura e per non creare polvere. Il tempo di miscelazione varia tra 5 e 20 minuti in funzione del tipo di miscelazione.

Consiste in due aperture: la bocca di carico e lavaggio, e la bocca di scarico che dispone di una valvola a farfalla ad apertura manuale con maniglia o automatica con attuatore pneumatico.

Le bocche dispongono di una chiusura ermetica per evitare la contaminazione ambientale durante la fase di miscelazione.

Al suo interno include un cono montato nell'asse di rotazione in entrambi i lati. Con questo sistema si evita la

DISEGNO E CARATTERISTICHE

formazione di spazi morti facilitando la scarico per gravità.

Questo impianto viene costruito in Acciaio Inox AISI 316 (EN 14404) in tutte le parti a contatto con il prodotto e in Acciaio Inox AISI 304 (EN 14301) nel basamento e nel resto. La finitura superficiale è a specchio sia interna che esterna.

Facile pulizia sia manuale che attraverso un sistema automatico CIP, dovuto alla superficie lucida e all'assenza di angoli.

Dispone di una barriera di protezione secondo le normative CE con sicurezza elettrica. I motori e i quadri elettrici sono disponibili nella normale protezione o in versione ATEX.

Si possono aggiungere componenti liquidi in funzione della tipologia di prodotto miscelato. Normalmente questi liquidi vengono polverizzati affinché possano entrare in contatto con il maggior numero di particelle componenti la miscela, aumentandone così l'efficacia.

Esiste inoltre un'altro importante valore aggiunto su questo impianto, infatti aumenta considerevolmente la redditività dell'investimento dovuto alla grande capacità produttiva, la buona qualità della miscelazione risultante ed il basso costo energetico e di manutenzione.

I sistemi di carico e di scarico possono essere automatizzati su richiesta del cliente con una valvola a farfalla e un sistema di dosaggio pneumatico.

Questo impianto è stato progettato, a differenza del tipo a "V", per miscelazioni di prodotti granulati con polveri o con densità alte dei prodotti miscelati, con capacità di carico di circa il 65% della capacità totale dell'impianto, a differenza del tipo a "V" che solo può essere caricato al 50%, per miscelazione di polveri in apparenza di uguale densità.



Bocca di carico per aspirazione



Bocca di scarico per aspirazione

MATERIALI

Parti a contatto con il prodotto	AISI 316 (EN 14404)
Basamento e altre parti metalliche	AISI 304 (EN 14301)
Finitura superficiale interna	Lucido a specchio
Finitura superficiale esterna	Lucido a specchio

OPZIONI

A questo impianto può essere incorporato un sistema di dispersione dei liquidi per poter essere polverizzati durante il processo.

L'iniettore si collega mediante un sistema rotativo agli ugelli polverizzatori e sarà alimentato attraverso un serbatoio a pressione con gli additivi o tramite una pompa con portata variabile a pressione costante.

Le posizioni del sistema di fermo automatici sono: carico, scarico e presa campione. Prima di fermare in una delle tre posizioni precedenti, l'impianto realizza un ciclo che diminuisce la velocità del miscelatore affinché possa stazionarsi con precisione e rimanere frenato.

OPZIONI

Può includere un sistema di carico automatico per introdurre il solido pulvirulento o granulato fino all'interno del corpo miscelatore mediante un sistema di aspirazione per vuoto con relativo filtro a manica autopulente. Non genera polvere nell'ambiente. Si può incorporare un impianto completo monoblocco per il vuoto con pompa ad anello liquido ad acqua.

Si può includere un sistema di scarico automatico mediante aspirazione per vuoto. Viene incorporata una tramoggia di ricevimento del prodotto aspirato con un filtro a manica autopulente automatico. Allo stesso modo il sistema di comando e controllo di tutto l'impianto.

Il carico e/o lo scarico si possono realizzare mediante una connessione a soffietto retrattile a tenuta, ad azionamento pneumatico. Questo sistema può combinarsi con il carico o con lo scarico per vuoto.



Miscelatore biconico con sistema di carico e scarico automatico



Scarico del prodotto miscelato

DIMENSIONI GENERALI

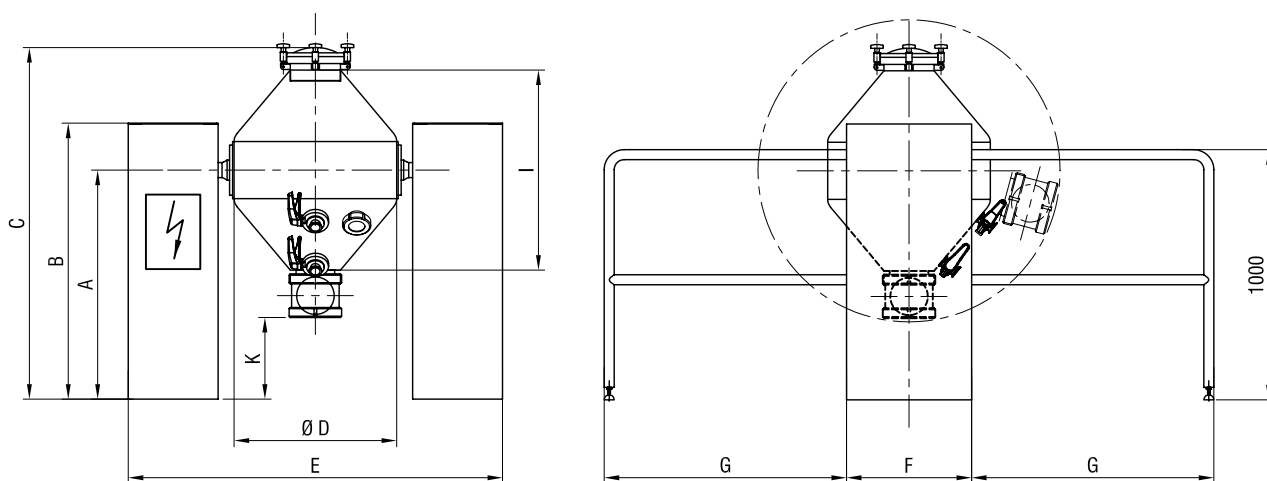

Modello	Volume Totale (lt)	Volume Utile (lt)	A	B	C	ØD	E	F	G	I	K	kW*	Peso (kg)
MBC160	160	100	1265	1450	1800	650	1500	500	1000	800	600	0,55	810
MBC650	650	400	1540	1725	2350	1000	1850	600	1300	1350	600	1,5	1158
MBC950	950	600	1630	1850	2550	1200	2000	700	1400	1500	600	2,2	1320

* Motoriduttore

DIMENSIONI GENERALI

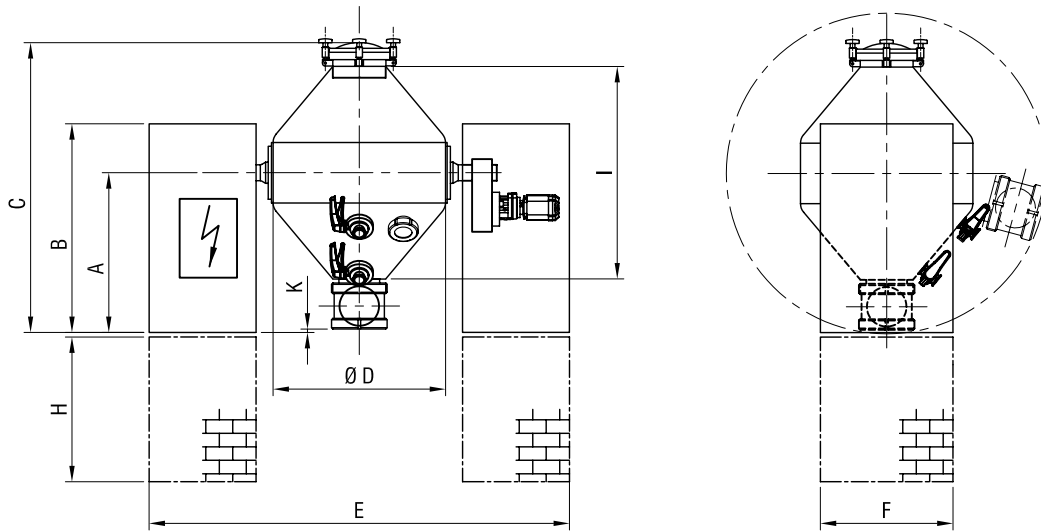

Modello	Volume Totale (lt)	Volume Utile (lt)	A	B	C	ØD	E	F	H	I	K	kW*	Peso (kg)
MBC1600	1600	1000	1090	1600	2180	1500	3300	1000	Secondo cliente	1750	0	3	1800
MBC3000	3000	2000	1350	1850	2700	1700	3500	1000		2220	0	4	2100
MBC4200	4200	2730	1370	1870	2740	2100	4500	1000		2740	0	5,5	2500

* Motoriduttore

OPZIONI

Sistema di carico per trasporto con aspirazione

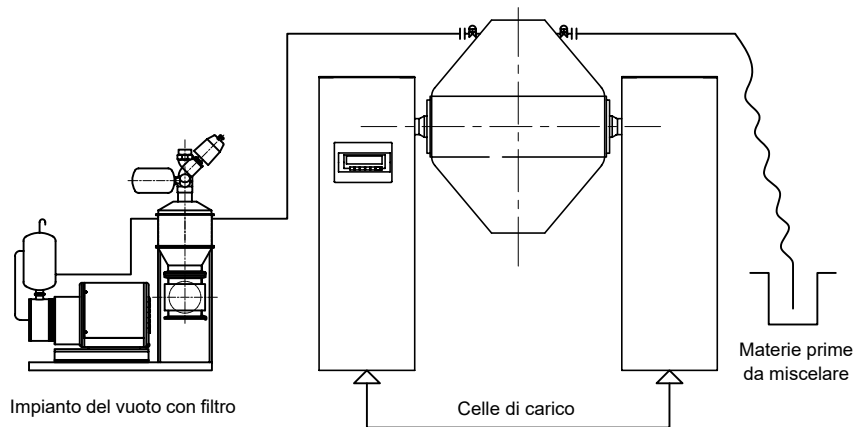

OPZIONI

Sistema di scarico per trasporto con aspirazione

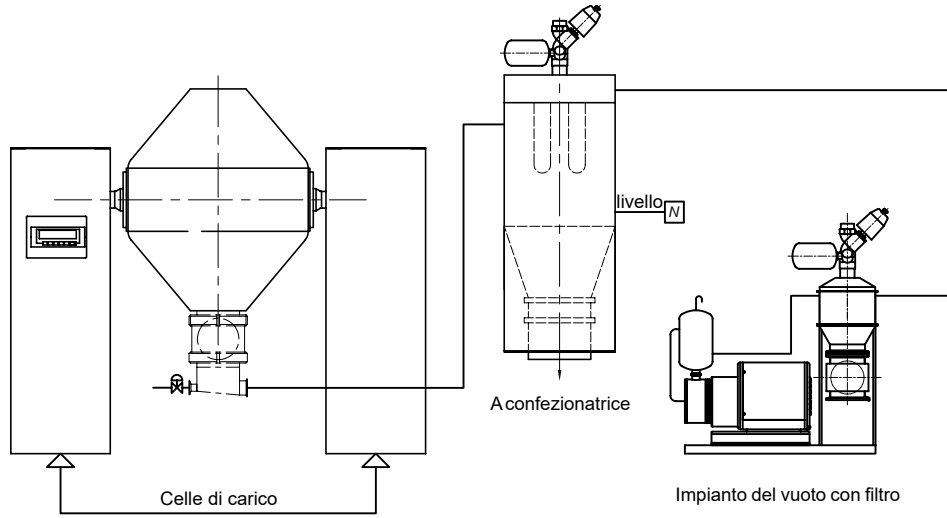

Sistema di iniezione dei liquidi

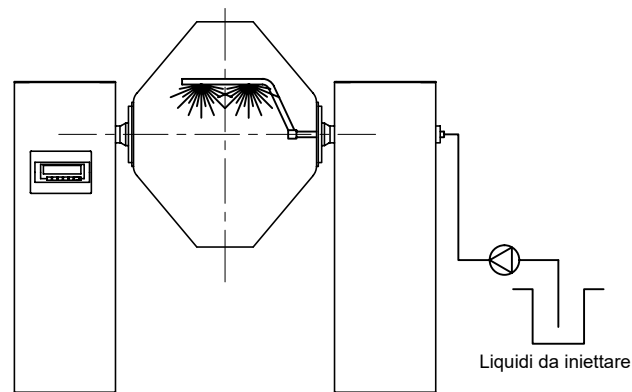

Sistema di carico e/o scarico per gravità con soffietto retrattile a tenuta

